



# 第 39 回日本がん看護学会学術集会

The 39th Annual Conference of the Japanese Society of Cancer Nursing

---

---

## 開催趣意書

第 39 回日本がん看護学会学術集会

学術集会長 川村 三希子

札幌市立大学 看護学部



## ご挨拶

謹啓

貴社におかれましては、益々ご清栄のこととお慶び申し上げます。平素はがん医療・看護の現場に対し格別のご高配を賜り厚く御礼申し上げます。

このたび、第39回日本がん看護学会学術集会を、2025年2月22日(土)～23日(日)グランドメルキュール札幌大通公園(旧ロイトン札幌)、札幌市教育文化会館におきまして開催する運びとなりました。これまでの開催方法を踏襲して、現地開催とオンラインを併用したハイブリッド形式にて準備を進めております。

今回の学術集会のテーマは「共に学び、共に創る」といたしました。

がんと診断された人の5年相対生存率は6割を超え、がんと付き合いながら長く生活を続けることが可能となりました。一方で、生存率の向上は、治療中、そして治療を終えた後も身体、心理、社会的な課題に直面するなど、新たな課題を抱えることも意味します。がんサバイバーが直面する様々な生活上の課題に対して、社会全体で長期的、包括的なケア基盤を創ることがよりいっそう重要となっています。

がんサバイバーが主体性を持ち発信する時代において、看護師は、パターンリスティックな価値体系(例:看護師は専門的知識・技術を提供し、患者はそれに従う)から脱却することが必要です。がんサバイバーのパートナーとして協力関係を築き、自律した個人として互いに尊重し合い、共に学び、合意した目標に向かって共に歩む関係を築くことが、これからのがん看護には求められています。

私たちが出会うがんサバイバーは、がんの療養を通して、治療の副作用を緩和するための知恵、自分ができないことを他者に委ねる柔軟性、自らの体験を発信する勇気、がんに対抗せずそして囚われずに生きようとする強い心、1日1日を大切に生きる姿勢などを多くの力を獲得していきます。がんという体験を通して逞しく新たな力を獲得したサバイバーと共に学び、共に創るという視点から、がん看護の役割を考えていきたいと思っております。本学会が皆様にとって多くの学びを蓄える機会となるよう開催準備を進めております。

つきましては、出費多端な折、誠に恐縮ではございますが、本学術集会が充実したものとなりますよう、ぜひともご協賛を賜りたく、ご支援のほどよろしくお願い申し上げます。

本来ならば、直接お願いに伺うべきところではございますが、ここに書面をもってご厚情とご援助いただきたくお願い申し上げます。

末筆ながら、貴社のますますのご発展を心よりお祈りいたしております。

第39回日本がん看護学会学術集会  
学術集会長 川村 三希子  
札幌市立大学 看護学部

# 開催概要

## 1.会議名称

和文名:第39回日本がん看護学会学術集会

英文名:The 39th Annual Conference of the Japanese Society of Cancer Nursing

## 2.主催

一般社団法人 日本がん看護学会

## 3.学術集会長

川村 三希子(札幌市立大学 看護学部)

## 4.会期

現地開催・ライブ配信:2025年2月22日(土)~2025年2月23日(日)

オンデマンド配信:2025年3月中旬~3月末(予定)

## 5.開催方法

現地開催、ライブまたはオンデマンド配信を行うハイブリッド型の開催。

## 6.会議の目的

がん患者の Quality of Life の向上を目指し、がん看護に携わる臨床の看護師並びに看護学生・教育者等が知見を広め、研究、実践、教育を通して社会に貢献することを目的とする。

## 7.開催計画の概要

月 日	プログラム(予定)
2月22日 (土)	会長講演、特別講演、教育講演、シンポジウム、パネルディスカッション、委員会企画セッション、一般演題(口演・示説)、交流集会、企業展示 等
2月23日 (日)	特別講演、教育講演、シンポジウム、パネルディスカッション、委員会企画セッション、一般演題(口演・示説)、交流集会、企業展示 等

## 8.参加予定者数

約4,000人

9. 第 39 回日本がん看護学会学術集会 企画委員一覧

学術集会長	川村 三希子	札幌市立大学
運営委員長	菅原 美樹	札幌市立大学
次期学術集会長	荒尾 晴恵	大阪大学大学院
企画委員	阿部 恭子	東京医療保健大学
	石岡 明子	北海道大学病院
	梅田 恵	ファミリーホスピス株式会社
	貝谷 敏子	札幌市立大学
	角甲 純	三重大学大学院
	狩野 太郎	群馬県立県民健康科学大学
	工藤 京子	札幌市立大学
	小島 悦子	元 札幌保健医療大学
	坂井 さゆり	新潟大学大学院
	佐藤 明美	札幌医科大学附属病院
	佐藤 一樹	名古屋大学大学院
	菅野 かおり	公益社団法人日本看護協会神戸研修センター
	關本 翌子	国立がん研究センター中央病院
	高野 純子	一般財団法人同友会 藤沢湘南台病院
	田中 いずみ	手稲溪仁会病院
	團塚 恵子	札幌医科大学附属病院
	花出 正美	がん研究会有明病院
	林 紘り子	横浜市立大学
	平山 さおり	KKR 札幌医療センター
	廣岡 佳代	東京医科歯科大学大学院
	牧野 夏子	札幌市立大学
	松田 夕香	札幌医科大学附属病院
	松山 茂子	市立札幌病院

(50 音順)

10. 本学術集会に関するお問い合わせ先

第 39 回日本がん看護学会学術集会 運営事務局

〒550-0001

大阪市西区土佐堀 1 丁目 4 番 8 号 日栄ビル 703A

あゆみコーポレーション内

Tel.06-6131-6605 E-mail:[jscn39@a-youme.jp](mailto:jscn39@a-youme.jp)

## 11.収支予算

(収 入)

(単位 千円)

項 目	金 額	摘 要
参加費	48,550	参加費
WEB 抄録販売	10	WEB 抄録購入費
教育セミナー	14,080	企業共催のセミナー
HP バナー広告	1,100	HP バナー広告
WEB 版抄録バナー広告	800	WEB 版抄録バナー広告
企業展示	13,750	展示 50 小間
書籍展示	220	
寄付金	100	寄付金
補助金・助成金	7,000	札幌コンベンション、北海道コンベンション
合 計	85,610	

(支 出)

(単位 千円)

項 目	金 額	摘 要
会議準備費	14,812	
印刷費	2,210	ポスター、チラシ、封筒、趣意書等
ホームページ作成・管理費	1,300	
WEB 版抄録	1,540	WEB 版抄録作成・管理費等
参加登録 受付事務費	3,670	事前参加登録 受付管理費
一般演題、交流集会指定演題受付事務費	1,320	演題登録、採択通知
運搬費	770	
事務費、雑費	4,002	発送費、電話、会議費
会議当日費	61,409	
会場費	17,000	会場費、付帯設備
機材費	24,000	会場内映写機材
看板・装飾費	7,383	看板、展示小間等
運営費	6,444	運営人件費、Zoom 等
講師招聘費	3,494	非会員講師：交通費、謝金、宿泊費
受付用備品	250	
雑費	2,838	消耗品購入費、当日飲食費等
WEB 配信	3,993	
e-poster 作成費	1,595	
WEB 配信費	2,398	
事後処理費	556	
会議整理費	430	会議、会計士による監査、源泉徴収等
事後処理作業費	126	お礼状発送
企画運営費	4,840	運営業務委託費
合 計	85,610	

# 第 39 回日本がん看護学会学術集会

---

## 各種要項

- 寄付募集要項(P.6)
- ホームページ バナー広告のご案内(P.7)
- WEB 版抄録 バナー広告のご案内(P.8)
- 出展のご案内(P.9-12)

第 39 回日本がん看護学会学術集会  
学術集会長 川村 三希子  
札幌市立大学 看護学部

## 寄付募集要項

●寄付募集の目的

第 39 回日本がん看護学会学術集会 開催経費に充当

●寄付募集期間

2024 年 3 月 1 日(金)より 2025 年 2 月 23 日(日)まで

●寄付金目標額

100,000 円(総経費 85,610,000 円)

●申込み方法

本学術集会の趣旨にご賛同いただける場合は、下記、企業協賛申込みシステムよりお申込みください。  
お申込み完了後、ご登録メールアドレスに申込完了通知が配信されます。

お申込み完了後、3 日以内に申込完了通知が届かない場合は、下記問い合わせ先までご連絡ください。

▽企業協賛申込みシステム(URL)

[https://a-youme.net/jscn/entry/c\\_corp\\_spons/](https://a-youme.net/jscn/entry/c_corp_spons/)



●振込先

三井住友銀行 大阪本店営業部

口座番号:(普通)8971657

口座名:第39回日本がん看護学会学術集会

ダイサンジュウキュウカイニホンガンカンゴガツカイガクジュツシュウカイ

●その他

お申込み1件につき「WEB版抄録集(PDF版)」の閲覧権を進呈いたします。

●問い合わせ先

第 39 回日本がん看護学会学術集会 運営事務局

〒550-0001

大阪市西区土佐堀 1 丁目 4 番 8 号 日栄ビル 703A

あゆみコーポレーション内

TEL.06-6131-6605 E-mail:[jscn39@a-youme.jp](mailto:jscn39@a-youme.jp)

## ホームページ バナー広告のご案内

### ●第 39 回日本がん看護学会学術集会 ホームページ バナー広告

学術集会ホームページの TOP ページ(予定)にバナー広告を掲載することができます。

バナーをタップすると貴社のホームページにリンクします。

①掲載数 :4 枠                      ②掲載位置 :学術集会ホームページのトップページ右側(予定)

③画像形式:PNG、GIF ファイル   ④データサイズ:高さ 50px、幅 200px、20KB 以内

### ●ホームページ作成予算 1,300,000 円

### ●バナー広告料金

**275,000 円(消費税込)/1 点**

ご入金を確認でき次第、ホームページに掲載いたします。スペースが埋まり次第、締切とさせていただきます。

データを運営事務局までお送りください。バナーは貴社でご作成ください。別途費用による作成のご相談も承ります。

### ●内容やデザインについて、修正をお願いする場合があります。ご了承の上、ご検討ください。

下記に該当するものはお取扱いできません。

- ・政治活動、宗教活動、個人宣伝に係るもの
- ・当学術集会の準備、開催に支障となるおそれがあるもの
- ・以上の他、事務局が不相当と認めるもの

### ●掲載期間 ご入金を確認でき次第～2025年4月末(予定)

### ●申込期限・データ送付締切日 **2025年1月24日(金)**

スペースが埋まり次第、募集終了といたします。

2024年11月20日(水)以降にお申込みいただいた場合、プログラム集(PDF版)の協賛一覧に貴社名が掲載されないことご了承ください。

### ●申込方法

下記、企業協賛申込みシステムよりお申込みください。

お申込み完了後、ご登録メールアドレスに申込完了通知が配信されます。

お申込み完了後、3 日以内に申込完了通知が届かない場合は、運営事務局までご連絡ください。

▽企業協賛申込みシステム(URL)

[https://a-youme.net/jscn/entry/c\\_corp\\_spons/](https://a-youme.net/jscn/entry/c_corp_spons/)



### ●支払方法

お申込み完了後、上記、企業協賛申込みシステムへログインをいただき、御請求書発行ボタンより御請求書の発行をお願いいたします。お申込日から1ヶ月以内に広告掲載料を指定の学術集会口座(請求書に記載)へお振込ください。また、銀行発行の振込控をもって当方の領収書にかえさせていただきます。振込み手数料は貴社にてご負担ください。期限までにお支払いのない場合、取消しとさせていただきますので予めご了承ください。

### ●その他

お申込み企業1枠につき「WEB版抄録集(PDF版)」の閲覧権を進呈いたします。



## WEB 版抄録 バナー広告のご案内

### ●第 39 回日本がん看護学会学術集会 WEB 版抄録 バナー広告

WEB 版抄録のトップページにバナー広告を掲載することができます。

バナーをタップすると、貴社のホームページにリンクします。

①掲載数 : 4 枠

②掲載位置 : WEB 版抄録のトップページ右下

③画像形式: PNG、GIF ファイル

④データサイズ: 高さ 80px、幅 160px、20KB 以内

### ●WEB 版抄録作成予算 1,540,000 円

### ●バナー広告料金

**200,000 円(消費税込)/1 点**

TOP 画面を開くごとに、バナー広告が表示されます。

2 月中旬ごろに掲載を開始します。スペースが埋まり次第、締切とさせていただきます。

データを運営事務局までお送りください。バナーは貴社でご作成ください。別途費用による作成のご相談も承ります。

### ●内容やデザインについて、修正をお願いする場合があります。ご了承の上、ご検討ください。

下記に該当するものはお取り扱いできません。

- ・政治活動、宗教活動、個人宣伝に係るもの
- ・当学術集会の準備、開催に支障となるおそれがあるもの
- ・以上の他、事務局が不相当と認めるもの

### ●掲載期間 2025 年 2 月中旬～2025 年 4 月中旬(予定)

### ●申込期限・広告原稿送付締切日 **2024年12月13日(金)**

スペースが埋まり次第、募集終了といたします。

2024年11月20日(水)以降にお申込みいただいた場合、プログラム集(PDF版)の協賛一覧に貴社名が掲載されないことご了承ください。

### ●申込方法

下記、企業協賛申込みシステムよりお申込みください。お申込み完了後、ご登録メールアドレスに申込完了通知が配信されます。お申込み完了後、3 日以内に申込完了通知が届かない場合は、運営事務局までご連絡ください。

▽企業協賛申込みシステム(URL)

[https://a-youme.net/jscn/entry/c\\_corp\\_spons/](https://a-youme.net/jscn/entry/c_corp_spons/)



### ●支払方法

お申込み完了後、上記、企業協賛申込みシステムへログインをいただき、御請求書発行ボタンより御請求書の発行をお願いいたします。お申込日から1ヶ月以内に広告掲載料を指定の学術集会口座(請求書に記載)へお振込ください。また、銀行発行の振込控をもって当方の領収書にかえさせていただきます。振込み手数料は貴社にてご負担ください。期限までにお支払いのない場合、取消しとさせていただきますので予めご了承ください。

### ●その他

お申込み企業 1 枠につき「WEB 版抄録集(PDF 版)」の閲覧権を進呈いたします。

## 展示会のご案内

### ●第39回日本がん看護学会学術集会 展示会

スケジュール(予定)

搬入 2025年2月21日(金) 13:00-17:00

展示 2025年2月22日(土) 10:00-17:00

2025年2月23日(日) 9:00-16:00

搬出・撤去2025年2月23日(日) 16:00から

### ●会場

グランドメルキュール札幌大通公園 2階、3階ホワイエ(予定)

※申込数によっては、展示会場を変更する場合がございますのでご了承ください。

### ●募集小間数

50小間(予定)

### ●出展料金

**275,000円(消費税込)／1小間**

【出展料金に含まれるもの】

①所定小間使用料

②小間の基本仕様設営料(小間基本仕様については、P.11 をご覧ください。)

【出展料金に含まれないもの】

①基本仕様以外の設営料

②小間の装飾料

③電力

④電話・通信回線料等の工事料および使用料

⑤水道・光熱代

⑥出展ブース関係人件費、維持費、要員旅費、およびサービスに関わる費用

⑦その他設営・管理に関する一切の諸費用

※社名版にロゴ掲載をご希望の場合は別途料金で承ります。

### ●展示出展条件

各種感染症の拡大状況によって、出展条件を提示させていただく場合がございますので、その際はご了解いただきたくよろしくお願いいたします。

## ●小間基本仕様

- ・長机(白布付): W1,800mm×D900mm×H720mm
- ・バックパネル: W1,800mm×H2,100mm、厚み 28mm
- ・社名版 1 枚(統一書体): W900mm×H200mm

※基本仕様に電力は付いておりません。会場の都合上、電気容量が大きい展示物は展示できない可能性があります。電力が必要な場合は予め運営事務局にご連絡ください。

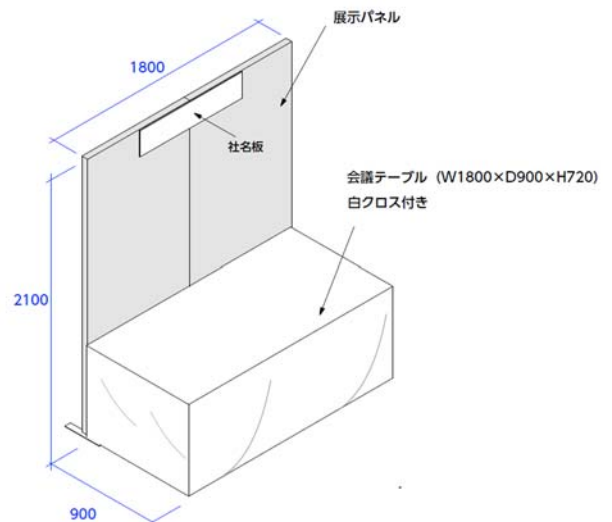

## ●小間割

出展申込みを受付後、出品物の種類・形状・小間数等を考慮の上、出展社にご連絡いたします。出展社はこの割当てに対する異議申し立てはできませんのでご了承ください。

## ●電力

基本仕様に電力は付いておりません。電気を必要とされる場合は、オプションにてお申込みください。会場の都合上、電気容量が大きい展示物は展示できない可能性があります。電力が必要な場合は予め運営事務局にご連絡ください。料金等詳細については、2024年12月中旬頃に送付予定の「出展マニュアル」にてご確認ください。

## ●出展物の売買の禁止

会期中、現金と引換に出展物を引き渡すことを禁止します。ただし、学術集会在が認めたものは限定的に許可する場合があります。また、各出展物の管理は出展社が行うものとし、展示期間中の盗難・紛失・災害に対する補償等は学術集會では負いかねますのでご了承ください。

## ●会場・会期・開催場所の変更

天災など不可抗力、またはやむを得ない事由により会場、会期及び開催時間を変更または開催の中止等を行う場合もあります。中止の場合、原則として出展費の返金、これによって生じた損害は補償いたしかねます。予めご了承ください。

## ●出展申込みの取消に伴うキャンセル料

申込書提出後の取消しは原則として受けかねます。ただしやむを得ない理由で出展の取消しを希望される場合は文書にて事情を説明し、主催者の承認を受けてください。

- ・2024年12月1日(日)以降のキャンセルの場合: 出展料の50%
- ・2025年1月1日(水)以降のキャンセルの場合: 出展料の100%

## ●透明性ガイドラインに関する同意について

### 1) 透明性ガイドラインに関する同意について

本学術集會では、本年会共催に要した費用(出展費等)に関して、日本製薬工業協会の「企業活動と医療機関等の関係の透明性ガイドラインに関する指針」及び日本医療機器産業連合会の「医療機器業界における医療機関等との透明性ガイドライン」に基づき、各社が情報公開することに同意いたします。なお、別途同意書への押印・サインは控えさせていただきますので、予めご了承ください。

2) 日本医療機器産業連合会および日本ジェネリック製薬協会策定の「企業活動と医療機関等の関係の透明性ガイドライン」に基づき「貴社と医療機関及び医療関係者との関係の透明に関する指針」に従い、学会寄付金に関する「学会名」とその「金額」を貴社のウェブサイト上に公開することに同意いたします。なお、別途同意書への押印・サインは控えさせていただきますので、予めご了承ください。

●申込期限

2024年11月22日(金)

●出展確定時期

展示物や紹介動画が本展示会の趣旨にそぐわない場合、出展をお断りすることもあります。  
本案内に記載されていない事項等については、学術集会 運営事務局にお問合せください。  
小間数に限りがあるため、主催者で選定し、出展企業を確定いたします。  
選定理由は公表いたしません。2024年12月9日(月)以降に出展可否についてご案内いたします。

●申込方法

下記、企業協賛申込みシステムよりお申込みください。  
お申込み完了後、ご登録メールアドレスに申込完了通知が配信されます。  
お申込み完了後、3日以内に申込完了通知が届かない場合は、運営事務局までご連絡ください。

▽企業協賛申込みシステム(URL)

[https://a-youme.net/jscn/entry/c\\_corp\\_spons/](https://a-youme.net/jscn/entry/c_corp_spons/)



●支払方法

主催者にて出展確定後、上記、企業協賛申込みシステムへログインをいただき、御請求書発行ボタンより御請求書の発行をお願いいたします。出展確定案内日より1ヶ月以内に出展料を指定の学術集会口座(請求書に記載)へお振込ください。また、銀行発行の振込控をもって当方の領収書にかえさせていただきます。振込み手数料は貴社にてご負担ください。期限までにお支払いのない場合、取消しとさせていただきますので予めご了承ください。

●その他

お申込み企業1社につき「WEB版抄録集(PDF版)」の閲覧権を進呈いたします。