

# 第20回日本緩和医療薬学会年会

The 20th Anniversary Congress of Japanese Society for Pharmaceutical Palliative Care and Sciences

## 開催趣意書

第20回日本緩和医療薬学会年会  
年会長 岡本 禎晃  
敦賀市立看護大学/市立敦賀病院



## ご挨拶

謹啓 時下、益々ご清祥のこととお慶び申し上げます。

このたび、「第20回日本緩和医療薬学会年会」の年会長を拝命し、2027年5月28日（金）～30日（日）に福井県敦賀市におきまして本年会を開催させていただき運びとなりました。

本年会の主催団体である一般社団法人 日本緩和医療薬学会は、緩和医療における薬物療法の推進と充実、ならびに教育・研究の発展を目的として2007年に設立されました。薬局・病院薬剤師と研究者の連携強化を図るなかで会員数は着実に増加し、現在では約4,000名を擁する学会へと成長を遂げております。

今回の年会のテーマは「患者さんの思いに耳をすまして ～PROに応えられる緩和医療薬学～」といたしました。

近年、個別化医療の進展が目覚ましいなか、正解のない問いに向き合う緩和医療においてこそ、個々の患者さんの主観的な評価であるPRO（Patient-Reported Outcome：患者報告アウトカム）の重要性が高まっています。患者さんを単なる治療の対象ではなく、チームの一員として捉え、その真のニーズを医療の質向上や満足度に繋げていくことが、これからの緩和医療薬学の使命であると考えております。

本年会では、医療従事者や研究者のみならず、福祉関係者、ボランティア、そして医療を支える企業の皆様をひとつの「チーム」と考えております。そのため、通常の学術プログラムに加え、患者参画型のイベントや、企業様の発想を活かした企画なども検討しております。また、行政や地元薬剤師会等と連携した市民公開講座・啓発イベントを通じて、地域社会における緩和医療の普及にも寄与する所存です。

これらの実現に向け、実行委員会およびプログラム委員会には、多職種の医療従事者に加え、行政・病院スタッフ、さらには患者団体の方々にも参画いただき、産官学・患者が一体となった年会を目指して鋭意準備を進めております。

つきましては、本年会の趣旨にご賛同賜り、本会を成功に導くための格別のご支援（寄附・協賛、共催セミナー、企業展示、広告掲載等）を賜りたく、心よりお願い申し上げます。

本来であれば拝眉の上、直接お願い申し上げるべきところではございますが、まずは書中をもちまして、ご高配とご援助を重ねてお願い申し上げます。

謹白

2026年5月吉日

第20回日本緩和医療薬学会年会

年会長 岡本 禎晃

敦賀市立看護大学 薬理学教授

市立敦賀病院 薬剤部・緩和ケアチーム 緩和医療専門薬剤師

前市立芦屋病院薬剤部長

元大阪大学医学部附属病院薬剤部 DI室

## 開催概要

### 1. 学会の名称

和文名：第20回日本緩和医療薬学会年会

英文名：The 20th Anniversary Congress of Japanese Society for Pharmaceutical Palliative Care and Sciences

### 2. 年会長

岡本 禎晃（敦賀市立看護大学/市立敦賀病院）

### 3. 会期

2027年5月28日（金）～30日（日）

### 4. 会場

プラザ萬象（敦賀市東洋町1-1）

敦賀市立看護大学（敦賀市木崎78-2-1）

福井大学原子力工学研究所（敦賀市鉄輪町1丁目3番33号）

きらめきみなと館（敦賀市桜町1-1）

※現地開催＋オンデマンド配信（ライブ配信なし）形式にて開催をいたします

### 5. 開催の目的

医療、研究、行政、福祉、企業が一体となって、PROに込えられる緩和医療の普及啓発及び発展を目的とする。

### 6. テーマ

患者さんの思いに耳をすまして

PRO (Patient-Reported Outcome) に込えられる緩和医療薬学

### 7. 参加予定者数

約2,200名

### 8. 予定プログラム

特別講演、教育講演、年会特別企画、委員会企画、合同シンポジウム、公募シンポジウム、公募ワークショップ、メディカルセミナー、一般演題、優秀論文講演等

### 9. 運営事務局

第20回日本緩和医療薬学会年会運営事務局

〒572-0042 大阪府寝屋川市東大和町5-12-302

サポートリンク合同会社

TEL：072-813-2828 Email：jpps20@sprt-link.jp

## 10. 収支予算

### 【収入】

(単位：千円)

項目	金額	概要
参加費収入	27,170	参加費、懇親会費
共催セミナー	11,100	企業共催セミナー
WEB版抄録集・ポケットプログラム広告	2,475	WEB版抄録集・ポケットプログラム広告
ホームページバナー広告	2,200	ホームページバナー広告、幕間広告
企業展示	3,564	企業展示、書籍展示
寄付金・助成金	1,300	福井県助成、寄付金等
合計	47,809	

### 【支出】

(単位：千円)

項目	金額	概要
参加登録	1,513	参加登録関連
印刷物、制作物	3,713	ポスター、チラシ、抄録集等作成・印刷
共催企業・団体	165	共催企業関連
演題登録	543	演題登録関連
発送費、通信費	334	ポスター、招聘状、荷物等
当日運営費	19,285	機材、設営、運営費等
オンデマンド配信	900	後日オンデマンド配信
事後処理費	424	源泉徴収、会計処理、お礼状発送等
アルバイトスタッフ	2,500	アルバイトスタッフ人件費
講師招聘費	3,000	非会員講師招聘費
企画運営費	4,200	運営業務委託費
会場関係費	2,500	会場費、附属設備費、懇親会費等
宿泊手配・シャトルバス手配委託費	3,100	宿泊予約サイト構築、シャトルバス手配等
その他	5,630	消費税、予備費等
合計	47,809	

## 11. 透明性ガイドラインに関する同意について

本年会では、本年会協賛に要した費用（寄付金、共催費、飲食費、広告掲載費、出展費等）に関して、日本製薬工業協会の「企業活動と医療機関等の関係の透明性ガイドラインに関する指針」及び日本医療機器産業連合会の「医療機器業界における医療機関等との透明性ガイドライン」に基づき、各社が情報公開することに同意いたします。なお、別途同意書への押印・サインは控えさせていただきますので、予めご了承ください。

日本医療機器産業連合会および日本ジェネリック製薬協会策定の「企業活動と医療機関等の関係の透明性ガイドライン」に基づき「貴社と医療機関及び医療関係者との関係の透明性に関する指針」に従い、本年会協賛に関する「学会名」とその「金額」を貴社のウェブサイト上に公開することに同意いたします。なお、別途同意書への押印・サインは控えさせていただきますので、予めご了承ください。

## 寄付金 募集要項

### 1. 寄付の目的

第 20 回日本緩和医療薬学会年会 開催経費に充当

### 2. 寄付期間

2026 年 6 月 1 日 (月)より 2027 年 5 月 30 日(日)まで

### 3. 寄付金目標額

300,000 円

本会の趣旨にご賛同いただける場合は、

協賛申込フォームより必要事項をご記入の上、お申込みください。

申込フォーム：[https://plaza.umin.ac.jp/jpps20/sponsor/donation\\_form.php](https://plaza.umin.ac.jp/jpps20/sponsor/donation_form.php)

申込フォーム QR コード



### 4. 振込先

北陸銀行 敦賀支店 普通：6107278

口座名：第 20 回日本緩和医療薬学会年会

ダイニジュツカイニホンカンワイリョウヤクガツカイネンカイ

※振込手数料は寄付者様のご負担となりますことご了承ください。また、免税措置はございません。

### 5. 問い合わせ先

〒572-0042 大阪府寝屋川市東大和町 5-12-302

サポートリンク合同会社

TEL：072-813-2828

Email：jpps20@sprt-link.jp

## 共催セミナー 募集要項

### 1. 共催枠

- ・開催時間はプログラムの状況により変更する可能性がありますので、ご了承ください。
- ・会場席数はレイアウトの都合上、変更する可能性がありますので、ご了承ください。

#### ■メディカルセミナー：2027年5月29日（土）・30日（日）12:00～13:00 60分枠（予定）

会場 (各会場、飲食提供可)	席数	枠数	共催費 (消費税込)	申込番号	
				5/29（土）	5/30（日）
プラザ萬象	約 500 席	1/日	1,200,000 円	①	⑦
	約 400 席	1/日	1,000,000 円	②	⑧
敦賀市立看護大学	約 250 席	1/日	800,000 円	③	⑨
	約 100 席	3/日	600,000 円	④⑤⑥	⑩⑪⑫

#### ■スイーツセミナー：2027年5月29日（土）16:00～17:00 60分枠（予定）

会場 (各会場、飲食提供可)	席数	枠数	共催費 (消費税込)	申込番号
				5/29（土）
敦賀市立看護大学	約 100 席	3	500,000 円	⑬⑭⑮

### 2. 共催費に含まれる内容

- ・講演会場費、会場設営費、会場既存（年会仕様）の機材費、PC オペレーター関係費
- ・WEB 版抄録集、ポケットプログラム1冊
- ・控室会場費（セミナー開催日に用意いたします。ご利用時間は年会で指定いたします。）
- ・参加者用の弁当・スイーツ・飲料（共催費に含まれております）

### 3. 共催費に含まれない内容

実費オプション経費となり、本年会終了後に年会運営事務局より実費費用を請求させていただきます。詳細は開催1ヶ月前頃にお送りする実施要項にてご確認ください。

- ・飲食費（控室座長・演者用の弁当・飲料）  
※参加者用の弁当・スイーツ・飲料のご負担はございません
- ・会場既存以外の特殊な機材関係費（音声ライン、ビデオ撮影、収録、同通機材等）
- ・運営人件費（アナウンス係、会場運営係、進行係、配付スタッフ等）
- ・管理費（上記手数料）
- ・座長・演者の交通費・宿泊費・謝金（座長・演者との交渉・連絡、交通手段・宿泊施設の手配は各社にお任せいたします。交通費・宿泊費・謝金は貴社でご用意ください）

### 4. 開催方式

現地開催

## 5. 申込方法

協賛申込フォームより必要事項をご入力の上、お申込みください。

申込締切後、主催者側にて調整いたしますので、座長・演者への正式依頼（内諾含む）は運営事務局からの連絡があるまでお控えください。

申込フォーム QR コード

申込フォーム：[https://plaza.umin.ac.jp/jpps20/sponsor/seminar\\_form.php](https://plaza.umin.ac.jp/jpps20/sponsor/seminar_form.php)



## 6. 申込スケジュール

申込締切日：2027年1月29日（金）

開催日時、テーマ、座長、演者、会場の決定連絡：2027年2月中（予定）

最終情報の提出、抄録の提出：2027年3月中（予定）

当日の準備、運営に関しては開催1ヶ月前頃にお送りする実施要項に記載いたします。

## 7. 支払方法

運営事務局から発行いたします請求書の日付から1ヶ月以内に共催費用を指定の年会口座へお振込ください。また、銀行発行の振込控をもって当方の領収書にかえさせていただきます。

### 【振込先】

北陸銀行 敦賀支店 普通：6107278

口座名：第20回日本緩和医療薬学会年会

ダイニジュツカイニホンカンワイリョウヤクガツカイネンカイ

※振込手数料は寄付者様のご負担となりますことご了承ください。また、免税措置はございません。

## 8. 変更・中止

主催者は不可抗力、またはやむを得ない事由により、共催セミナーの開催期間および開催時間の変更、または開催の中止等を行う場合があります。その場合、共催社側にて事前準備に要した費用は、補償いたしかねますので予めご了承ください。

## WEB 版抄録集・ポケットプログラム広告掲載 募集要項

第 20 回日本緩和医療薬学会年会開催にあたり、参加者に WEB 版抄録集・ポケットプログラムを配布いたします。つきましては、この WEB 版抄録集・ポケットプログラムへの広告掲載について以下の通り募集させていただきます。

是非ともご協賛を賜りたく、お願い申し上げます。

### 1. 概要

以下の 2 種の媒体どちらにも掲載となります。

媒体名	第 20 回日本緩和医療薬学会年会 WEB 版抄録集	第 20 回日本緩和医療薬学会年会 ポケットプログラム
規格	A4 判、カラー	A5 判、表紙カラー、本文モノクロ
発行時期	2027 年 5 月頃	2027 年 5 月頃
発行部数	WEB 閲覧 参加登録者のみ閲覧パスワード配布	2,200 部 参加登録者へ現地にて配布
媒体制作費	1,100,000 円 (予定)	2,200,000 円 (予定)
広告料目標	3,300,000 円	

### 2. 広告枠

募集ページ	枠数	広告料 (消費税込)
表 4 (裏表紙)	1	275,000 円
表 2 (表紙裏)	1	220,000 円
表 3 (裏表紙裏)	1	220,000 円
後付 1 頁	5	88,000 円
後付 1/2 頁	20	66,000 円

### 3. 申込方法

協賛申込フォームより必要事項をご入力の上、お申込みください。

申込フォーム：[https://plaza.umin.ac.jp/jpps20/sponsor/web\\_pocket\\_program\\_ad\\_form.php](https://plaza.umin.ac.jp/jpps20/sponsor/web_pocket_program_ad_form.php)

※表 2、3、4 については、複数のお申し込みがあった場合、

申込締切後、主催者にて決定させていただきご連絡いたします。

また、WEB 版抄録集・ポケットプログラム完成後、1 部をお送りさせていただきます。

申込フォーム QR コード

### 4. 申込締切日・原稿提出締切日

申込締切/原稿締切 (必着)：2027 年 2 月 26 日 (金)



### 5. 広告原稿

運営事務局 (jpps20@sprt-link.jp) までメールにてお送りください。

余白にコメントやトンボなしの PDF データ形式 (フォント埋め込み済)、

後付 1/2 頁は A5 横長サイズ、後付 1/2 頁以外は A4 縦長サイズでお送りください。

## 6. 支払方法

運営事務局から発行いたします請求書の日付から1ヶ月以内に共催費用を指定の年会口座へお振込ください。また、銀行発行の振込控をもって当方の領収書にかえさせていただきます。

### 【振込先】

北陸銀行 敦賀支店 普通：6107278

口座名：第20回日本緩和医療薬学会年会

ダイニジュツカイニホンカンワイリョウヤクガツカイネンカイ

※振込手数料は寄付者様のご負担となりますことご了承ください。また、免税措置はございません。

## ホームページバナー広告 募集要項

第20回日本緩和薬学会年会ホームページのTOPページ(予定)にバナー広告を掲載することができます。バナーをタップすると貴社のホームページにリンクします。

是非ともご協賛を賜りたく、お願い申し上げます。

※掲載イメージ



### 1. 概要

媒体名	第20回日本緩和薬学会年会ホームページ
アドレス	<a href="https://plaza.umin.ac.jp/jpps20/">https://plaza.umin.ac.jp/jpps20/</a>
掲載期間	データ提出及び入金確認後～HP公開している限り
対象者	日本緩和薬学会年会会員および年会参加者
ホームページ制作費	660,000円(予定)
広告料目標	550,000円

### 2. 募集枠

掲載ページ	規格	広告料(消費税込)	募集枠
トップページ右側(予定)	PNG、GIFファイル 高さ50px、幅200px、20KB以内	55,000円	10社

### 3. 申込方法

協賛申込フォームより必要事項をご入力の上、お申込みください。

申込フォーム：[https://plaza.umin.ac.jp/jpps20/sponsor/\\_ad\\_form.php](https://plaza.umin.ac.jp/jpps20/sponsor/_ad_form.php)

※申込順にて掲載を決定いたします

申込フォームQRコード



### 4. 申込締切日・データ提出締切日

2027年4月30日(金)

### 5. 提出方法

運営事務局(jpps20@sprt-link.jp)までメールにてお送りください。

### 6. 注意点

内容やデザインについて、修正をお願いする場合がありますので、ご了承ください。

なお、下記に該当するものはお取り扱いできません。

- ・政治活動、宗教活動、個人宣伝に係るもの
- ・当年会の準備、開催に支障となるおそれがあるもの
- ・以上の他、運営事務局が不適当と認めるもの

## 7. 支払方法

運営事務局から発行いたします請求書の日付から1ヶ月以内に共催費用を指定の年会口座へお振込ください。また、銀行発行の振込控をもって当方の領収書にかえさせていただきます。

### 【振込先】

北陸銀行 敦賀支店 普通：6107278

口座名：第20回日本緩和医療薬学会年会

ダイニジュツカイニホンカンワイリョウヤクガツカイネンカイ

※振込手数料は寄付者様のご負担となりますことご了承ください。また、免税措置はございません。

## 講演会場における幕間広告 募集要項

第20回日本緩和薬学会年会当日の各講演会場スクリーンにて、各プログラムの幕間（休憩時間）に繰り返し放映いたしますので、多くの参加者の目に留まるかと存じます。  
是非ともご協賛を賜りたく、お願い申し上げます。

### 1. 概要

投影場所	第20回日本緩和薬学会年会 各講演会場スクリーン 各プログラムの幕間（休憩時間） ※掲載のタイミングは主催者に一任とさせていただきます
投影期間	2027年5月29日（土）～5月30日（日）
対象者	第20回日本緩和薬学会年会参加者および関係者

### 2. 募集枠

種類	規格	広告料 (消費税込)	募集枠
スライド	PowerPoint ファイル1枚 ワイドサイズ (16:9)	55,000 円	10 社
動画	1 枠 15 秒以内、MP4 ファイル 5MB 以内、音声出力可	110,000 円	10 社

### 3. 申込方法

協賛申込フォームより必要事項をご入力の上、お申込みください。

申込フォーム：[https://plaza.umin.ac.jp/jpps20/sponsor/interlude\\_ad\\_form.php](https://plaza.umin.ac.jp/jpps20/sponsor/interlude_ad_form.php)

※配置や放映順につきましては、申込締切後、主催者にて決定いたします

申込フォーム QR コード

### 4. 申込締切日・データ提出締切日

2027年4月30日（金）



### 5. 提出方法

運営事務局（[jpps20@sprt-link.jp](mailto:jpps20@sprt-link.jp)）までメールにてお送りください。

### 6. 注意点

内容やデザインについて、修正をお願いする場合がありますので、ご了承ください。

なお、下記に該当するものはお取り扱いできません。

- ・政治活動、宗教活動、個人宣伝に係るもの
- ・当年会の準備、開催に支障となるおそれがあるもの
- ・以上の他、運営事務局が不相当と認めるもの

## 7. 支払方法

運営事務局から発行いたします請求書の日付から1ヶ月以内に共催費用を指定の年会口座へお振込ください。また、銀行発行の振込控をもって当方の領収書にかえさせていただきます。

### 【振込先】

北陸銀行 敦賀支店 普通：6107278

口座名：第20回日本緩和医療薬学会年会

ダイニジュツカイニホンカンワイリョウヤクガツカイネンカイ

※振込手数料は寄付者様のご負担となりますことご了承ください。また、免税措置はございません。

## 企業展示・書籍展示 募集要項

敦賀市立看護大学の食堂に展示ブースのスペースを設けます。敦賀市立看護大学は会場数が多く、参加者の目につきやすい会場となり、多くの来場者が見込めるものと存じます。  
是非ともご協賛を賜りたく、お願い申し上げます。

### 1. 概要

場所：敦賀市立看護大学 食堂

搬入：2027年5月28日（金）14:00～16:00（予定）

展示：2027年5月29日（土）10:00～17:00（予定）

2027年5月30日（日）9:00～15:00（予定）

搬出：2027年5月30日（日）15:00～17:00（予定）

※時間はプログラムの状況により変更する可能性がありますのでご了承ください

### 2. 出展料・仕様

種類	単位	仕様	出展料 (消費税込)	募集枠
企業展示	1小間	パネル（W1800mm×H2100mm）画鋏打ち可/テープ不可 机1本（W1800mm×D750mm×H700mm） 社名版1枚 2口コンセント1ヵ所（300w以内）	220,000円	15社
書籍展示	1本～	長机（W1800mm×D750mm×H700mm）×希望本数	22,000円	12本

※レイアウトの都合上、仕様変更する可能性がありますのでご了承ください

※仕様外をご希望の場合は運営事務局までご相談ください

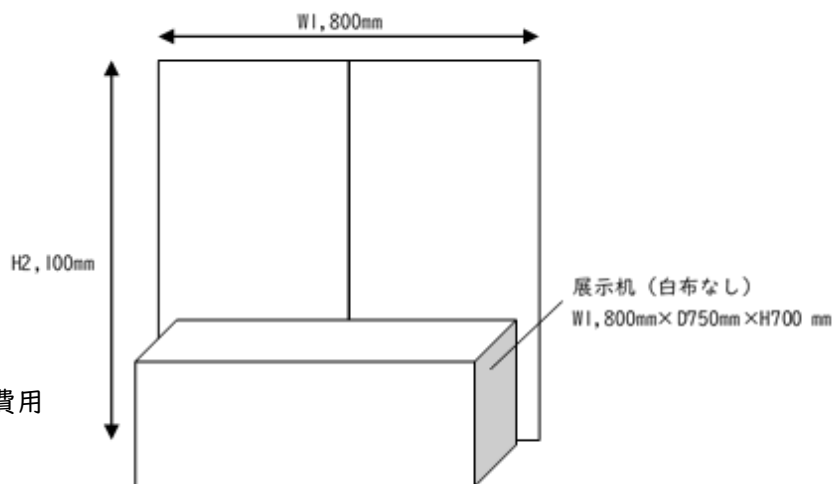

### 3. 出展料に含まれないもの

- ・小間仕様以外の設営・備品費用
- ・小間内装飾料
- ・電気容量が大きい場合の電気使用料
- ・電話、通信回線料等の工事料および使用料
- ・水道、光熱代
- ・出展小間関係人件費、維持費、要員旅費、およびサービスに関わる費用（備品等）
- ・その他設営・管理に関する一切の諸費用

#### 4. 出展物の売買の禁止

会期中、現金と引換に出展物を引き渡すことを禁止します。  
ただし、本会が認めたものは限定的に許可する場合があります。

#### 5. 会場・会期・開催場所の変更

やむを得ない事情により会場、会期及び開催時間を変更する場合があります。この変更を理由として出展申込みを取り消すことはできません。また、これによって生じた損害は補償しません。

#### 6. 出展申込みの取消に伴うキャンセル料

申込書提出後の取消しは原則として受けかねます。ただしやむを得ない理由で出展の取消しを希望される場合は文書にて事情を説明し、主催者の承認を受けてください。

- ・2027年3月1日（月）以降のキャンセルの場合：出展料の50%
- ・2027年4月30日（金）以降のキャンセルの場合：出展料の100%

#### 7. その他

- ・各出展物の管理は出展社が行うものとし、展示期間中の盗難・紛失・災害に対する補償等は本会では負いかねますのでご了承ください。
- ・展示物が本展示会の趣旨にそぐわない場合、出展をお断りすることもあります。
- ・本案内に記載されていない事項等についてのお問合せは、運営事務局にお問合せください。

#### 8. 申込方法

協賛申込フォームより必要事項をご入力の上、お申込みください。

申込フォーム：[https://plaza.umin.ac.jp/jpps20/sponsor/corporate\\_and\\_book\\_display.php](https://plaza.umin.ac.jp/jpps20/sponsor/corporate_and_book_display.php)

#### 9. 申込締切日

2027年2月26日（金）

申込フォーム  
QRコード



#### 10. 支払方法

運営事務局から発行いたします請求書の日付から1ヶ月以内に共催費用を指定の年会口座へお振込ください。また、銀行発行の振込控をもって当方の領収書にかえさせていただきます。

##### 【振込先】

北陸銀行 敦賀支店 普通：6107278

口座名：第20回日本緩和医療薬学会年会

ダイニジュツカイニホンカンワイリョウヤクガツカイネンカイ

※振込手数料は寄付者様のご負担となりますことご了承ください。また、免税措置はございません。